

PŘÍČNÉ STŘEŠNÍ NOSIČE

PRIEČNE STREŠNÉ NOSIČE
ROOF RACKS

Model: DO CFRB004A

CAR
FACE



NÁVOD K MONTÁŽI

NÁVOD NA MONTÁŽ

•

INSTALLATION INSTRUCTIONS







ZÁKLADNÍ PARAMETRY

Kat. č.:	DO CFRB004A
Použitý materiál:	hliník
Šířka profilu:	47 mm
Výška profilu:	28 mm
Délka profilu:	1 200 mm
Nosnost:	max. 90 kg
Hmotnost:	3,1 kg

POPIS

Příčné hliníkové nosníky jsou určeny k montáži na schválené podélné střešní nosiče (hagusy) a jsou vhodné pro většinu automobilů vybavených těmito podélnými nosiči. Tyto nosníky slouží k přepravě předmětů a nákladů na střeše vozidla. Na příčné nosníky je možno namontovat střešní boxy, nosiče lyží, jízdních kol apod. Příčné nosiče jsou vybaveny dvěma bezpečnostními zámky, které je zajišťují proti krádeži.

SK

ZÁKLADNÉ PARAMETRE

Kat. č.:	DO CFRB004A
Použitý materiál:	hliník
Šírka profilu:	47 mm
Výška profilu:	28 mm
Dĺžka profilu:	1 200 mm
Nosnosť:	max. 90 kg
Hmotnosť:	3,1 kg

POPIS

Priečne hliníkové nosníky sú určené na montáž na schválené pozdĺžne strešné nosiče (hagusy) a sú vhodné pre väčšinu automobilov vybavených týmito pozdĺžnymi nosičmi. Tieto nosníky slúžia na prepravu predmetov a nákladov na streche vozidla. Na priečne nosníky je možné namontovať strešné boxy, nosiče lyží, bicyklov a pod. Priečne nosiče sú vybavené dvoma bezpečnostnými zámkami, ktoré ich zaisťujú proti krádeži.

EN

BASIC PARAMETERS







Cat. no.:	DO CFRB004A
Material:	Aluminium
Profile width:	47 mm
Profile height:	28 mm
Profile length:	1 200 mm
Roof load:	max. 90 kg
Weight:	3,1 kg

DESCRIPTION

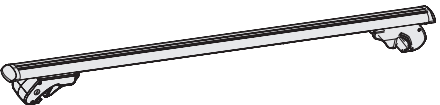
Transverse aluminium roof racks are intended for installation on approved roof rails and suitable for most cars equipped with roof rails. The racks serve for the transportation of items and loads on the car roof. Roof boxes, ski holders, bicycle holders etc. can be mounted onto the roof racks. The roof racks feature two security locks that secure them against theft.

SEZNAM ČÁSTÍ

ZOZNAM ČÁSTÍ • LIST OF PARTS

N	CZ Seznam komponentů (součástí výrobku) SK Zoznam komponentov (súčasťou výrobku) GB Components list (included)	Q	CZ Náhradní díly (na objednávku) SK Náhradné diely (na objednávku) GB Spare parts (made to order)	
			KÓD	KÓD • CODE
1		2	/	/
2		/	DO CFRB004A-ND03 (700010400000)	2
3		/	DO CFRB004A-ND06 (700010500000)	1
4	*  XXXX	/	DO CFRB004A-ND07 (700007800000)	2
5		/	DO CFRB004A-ND01 (700010600000)	4
6	 5 mm	1	DO CFRB004A-ND08 (700010700000)	1
7		4		4

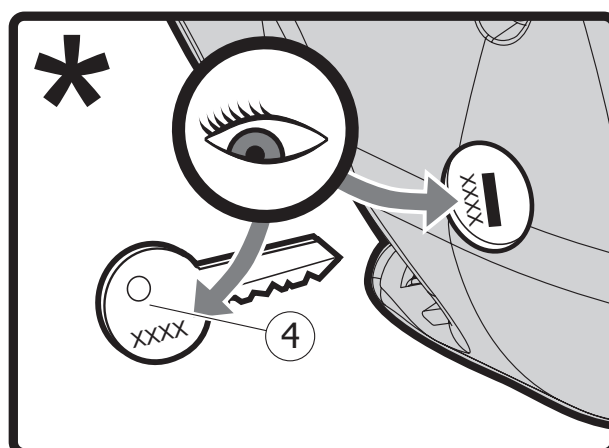

POKYNY K MONTÁŽI

POKYNY NA MONTÁŽ • INSTALLATION INSTRUCTIONS

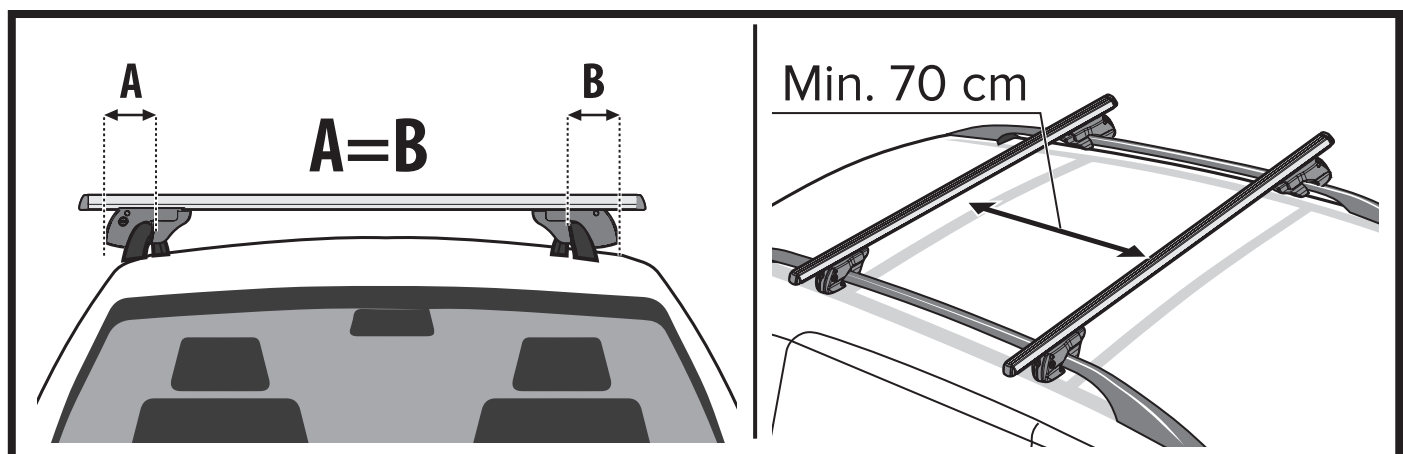
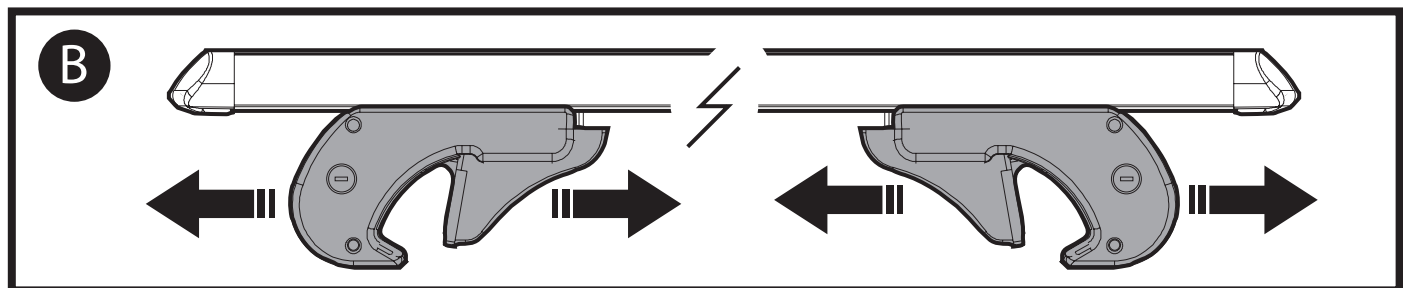
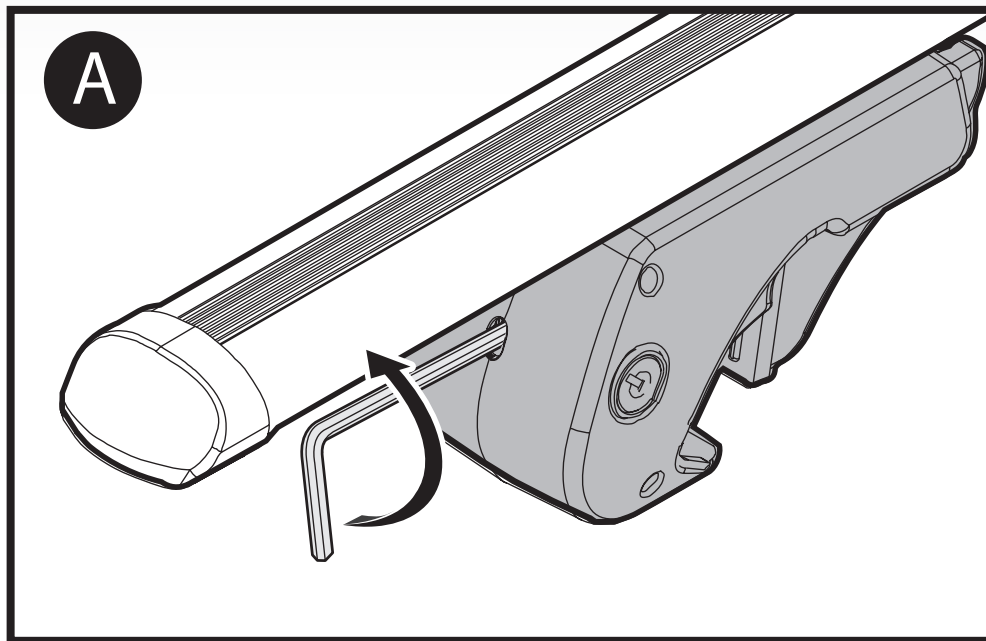

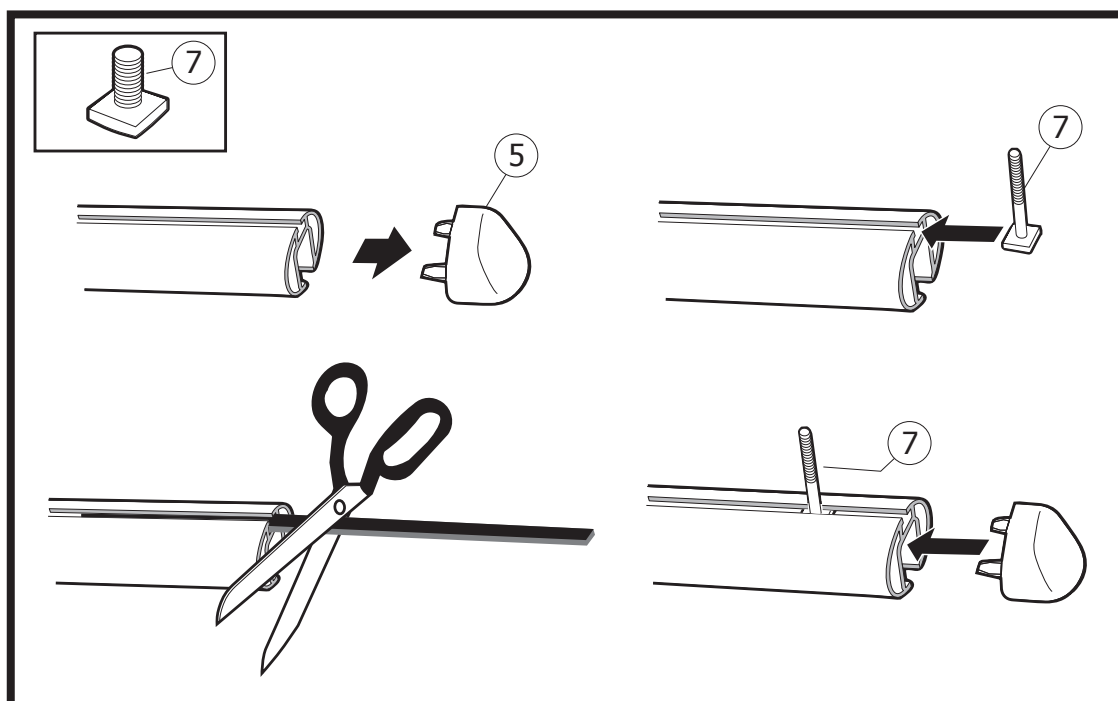
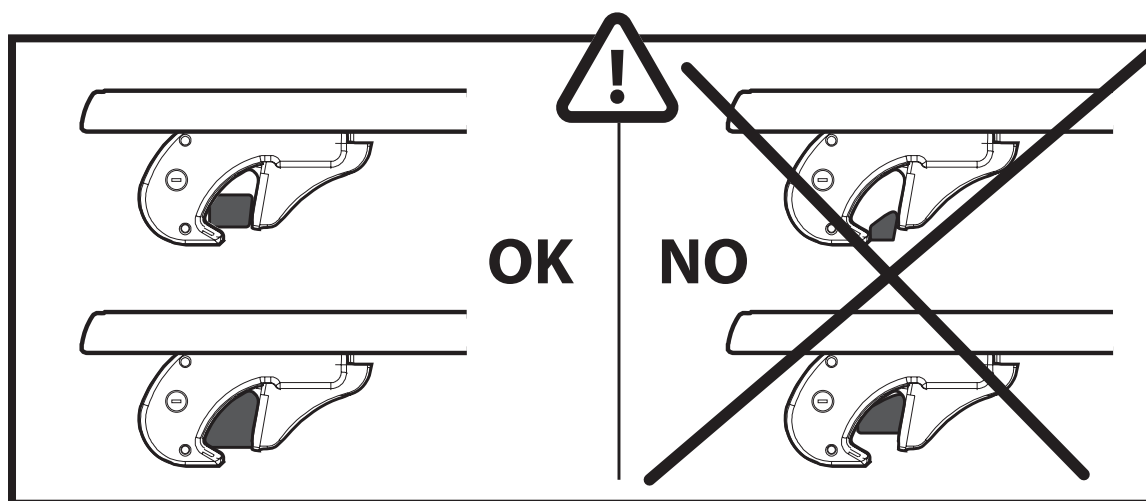
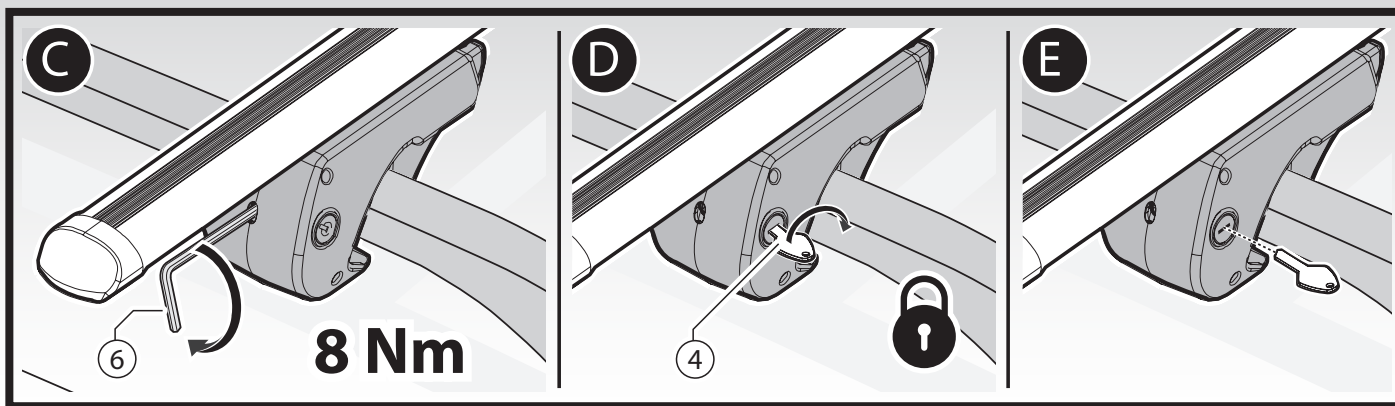

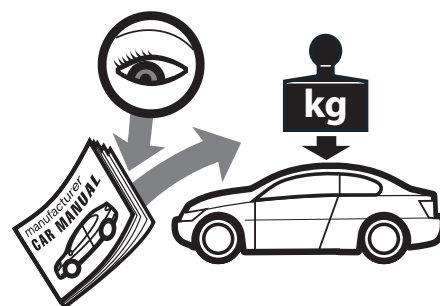
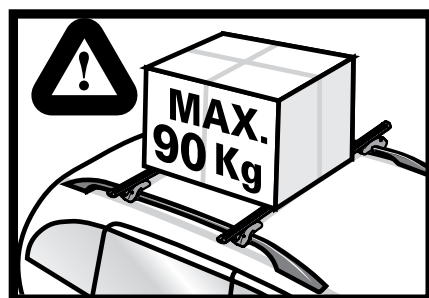
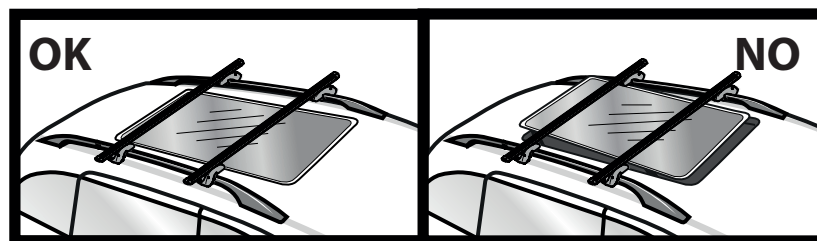
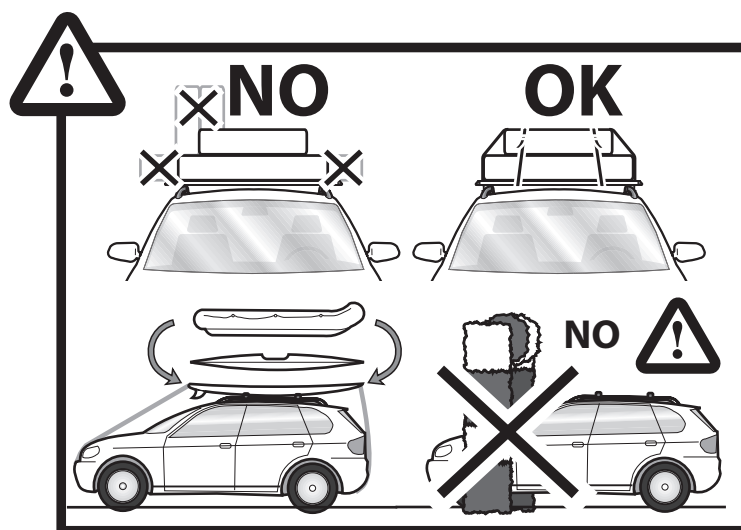
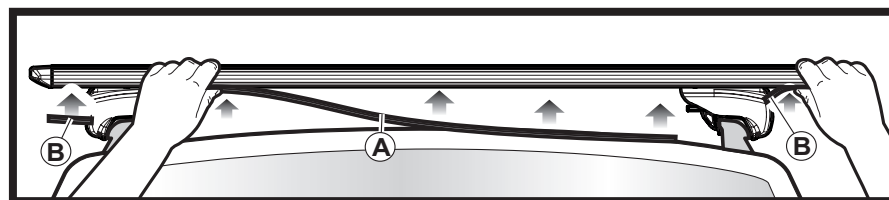
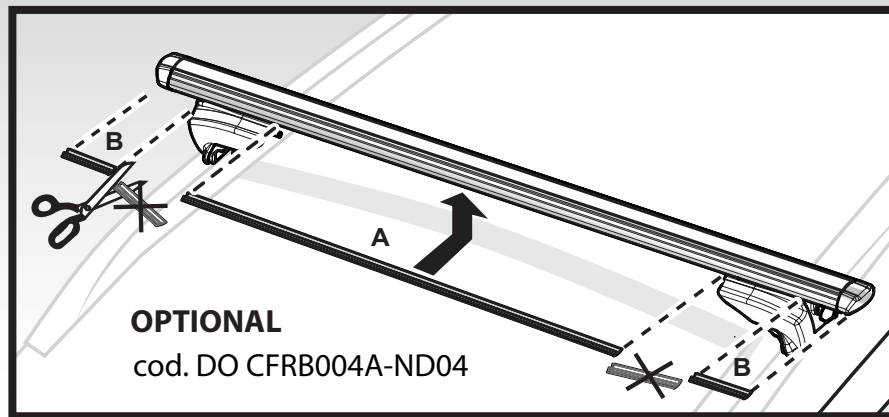



Tento výrobek je shodný s typem schváleným Ministerstvem dopravy České republiky pod číslem schválení 3141.

Vyrobeno v Itálii.

Změny vyhrazeny.

Distributor pro ČR a EU:

AUTO KELLY a.s., www.autokelly.cz

Distributor pro SR:

AUTO KELLY SLOVAKIA, s.r.o., www.autokelly.sk

Výrobce:

F.Ili Menabo s.r.l., Via 8 Marzo 3, 42025 Cavriago (RE), Italy

Tento výrobok je zhodný s typom schváleným Ministerstvom dopravy Českej republiky pod číslom schválenia 3141.

Vyrobené v Taliansku.

Zmeny vyhradené.

Distribútor pre ČR a EU:

AUTO KELLY a.s., www.autokelly.cz

Distribútor pre SR:

AUTO KELLY SLOVAKIA, s.r.o., www.autokelly.sk

Výrobca:

F.Ili Menabo s.r.l., Via 8 Marzo 3, 42025 Cavriago (RE), Italy

This product is identical to a model approved by the Ministry of Transportation of the Czech Republic under Approval No 3141.

Made in Italy.

Changes reserved.

Distributor for the CR and EU:

AUTO KELLY a.s., www.autokelly.cz

Distributor for the SR:

AUTO KELLY SLOVAKIA, s.r.o., www.autokelly.sk

Producer:

F.Ili Menabo s.r.l., Via 8 Marzo 3, 42025 Cavriago (RE), Italy





CAR FACE



www.autokelly.cz • www.autokelly.sk





GB SAFETY REGULATIONS

CZ BEZPEČNOSTNÍ PŘEDPISY

SK BEZPEČNOSTNÉ PREDPISY

INSTRUCTIONS SHEET

Dear Consumer, thank you for having chosen our product. This accessory has been designed, constructed and tested carefully, in compliance with all the stringent standards in force. Please read the following information carefully for your safety and that of all travellers. Preserve this booklet, specifically, the Installation Manual of your accessory in your car. Read the Instruction Manual carefully before assembling and fitting the accessory as well loading. Always comply with the laws in force in the country of use.

Installation

Install the accessory as indicated in the accompanying instruction booklet. Do not fit or use the product if in doubt regarding the assembly: in such cases, contact the area dealer. Do not use and install the product if any of its accessories is missing. After mounting the accessory on the vehicle, pull it and tighten it forcibly to make sure it is secured properly. Repeat this after positioning the load on the accessory. Note. Take care to make sure that when the product is fitted, it does not limit the working or damage antennas, sun roofs, spoilers or anything else present on the vehicle roof. Take care while opening the door; take into consideration the dimensions.

Notes for magnetic accessories

The magnetic accessory cannot be used on vehicle roofs made of special metals such as aluminium, stainless steel, fibreglass. It cannot be mounted on roofs with depressions, protuberances or ribbing or those that have been touched up with plaster or have been subjected to various painting operations. In case of cars with sun roof made of sheet metal, position the accessory inside the roof perimeter, bearing in mind not to operate it. Avoid positioning the accessory on joints between the fixed part and mobile part of the roof. Do not position the accessory on vehicles where the front door glass window is not guided.

Load and driving

Make sure the maximum load of the vehicle can support the load weight due to the accessory and the permitted load of the accessory itself. Never exceed the maximum permitted load for the car roof and that of the accessory. Position the load on the product in such a manner that it does not project outside the vehicle outline, making sure the centre of gravity of the load is as low as possible. Position the skis and snowboards with the tips facing the back of the vehicle; do not cover the load with parts which can increase the aerodynamic resistance. Check to make sure the skis do not come loose from the front when the fittings are against the rear accessory. Before starting the trip, make sure everything is closed and secured properly; during the trip, periodically check the tightening of the belts, nuts and bolts in general, as well as the load holds. Repeat the operation at regular intervals, depending on the type of road. Make sure no part of the load comes in

contact with the vehicle roof, affecting its integrity. Installation of accessories on the roof increases the height; take great care in the presence of subways, garages, tunnels, etc. After installation of carrier devices and loading moderate the driving during acceleration, braking and bends. Specifically, the effect of the wind, sudden braking, narrow bends, bumps and holes in the road will affect the driveability of the vehicle. Reduce the speed according to the local legal limits and never exceed the 130 km/h limit. Check to make sure the product is intact every time after use. In order to reduce fuel consumption, remove the product from the car when it is not being used.

Notes for magnetic accessories

Persons fitted with PACEMAKER are advised to avoid bringing the magnets near the apparatus.

Maintenance and storage

Over time, the belts, bolts, etc. subject to wear, can get damaged and must therefore be replaced. In case of accidental fall of the accessory, check immediately to make sure there is no damage such as cracks, or visible dents that would affect the correct working of the accessory. In such cases, replace the damaged part or the accessory. Remove the product before washing the vehicle using automatic systems. Notes for magnetic accessories.

The magnetic accessory must be left on the vehicle roof only as long as it is being used. If the product is left on the roof for a very long time there is a possibility of a change in the colour of the vehicle roof or it may become impossible to detach the accessory. If the car is left unguarded, remove the accessory from the roof and place it in the boot. Never bring the magnetic accessory near other magnetic appliances or parts as this will alter the magnetism of the plates.

Responsibilities

You are entirely responsible for your safety and that of others if your vehicle is being used for transport. The manufacturer does not assume any responsibility for possible damage caused to objects or persons due to incorrect assembly of the accessory, or excessive speed or irregular driving. Anyone else using your car with this accessory installed on it must be informed of these instructions. Do not modify or tamper with the accessory in any case whatsoever; the manufacturer shall not accept liability for damage to objects or persons.

Cod isr.	Data	Creata da	Appr. da
*	07/07/2017	NP	EL



UPOZORNENIA

Vážení spotrebiteľi, ďakujeme, že ste kúpili náš výrobok. Toto Vaše príslušenstvo bolo starostlivo navrhnuté, vyrobené a odskúšané v súlade so všetkými platnými rigoróznymi predpismi. Dovoľujeme si pripomenúť, že z hľadiska Vašej bezpečnosti i bezpečnosti všetkých cestujúcich je potrebné preštudovať informácie v nasledujúcom texte. Starostlivo uschovajte túto príručku, predovšetkým návod na inštaláciu príslušenstva vo Vašom vozidle. Príručku s pokynmi si dôkladne prečítajte ešte predtým, než zložíte a namontujete príslušenstvo a uložíte náklad. Vždy dodržiavajte zákony platné v krajine použitia.

Inštalácia

Príslušenstvo inštalujte podľa návodu v príručke, ktoré je súčasťou vybavenia. Montáž výrobku nevykonávajte, ani ho nepoužívajte, ak máte pochybnosti týkajúce sa montáže: v takom prípade sa poraďte s vlastným oblastným predajcom. Výrobok neinštalujte ani nepoužívajte, ak chýba príslušenstvo, ktoré má byť súčasťou jeho vybavenia. Po namontovaní na vozidlo príslušenstvo silno pritiahnite a potlačte, aby ste sa ubezpečili, či je dostatočne zaistené. To isté vykonajte po uložení nákladu na príslušenstvo. Pripomienky: Dbajte, aby montáž výrobku neobmedzovala funkčnosť antén, posuvných striešok, spoileru či iných súčastí strechy vozidla, ani ich nepoškodila. Dvere otvárajte oporne, s prihliadnutím na priestorové rozmery.

Pripomienky k magnetickému príslušenstvu

Magnetické príslušenstvo nemožno použiť na strechách vozidiel, ktoré sú zhotovené zo špeciálnych materiálov, akým je hliník, nehrdzavejúca ocel, sklená žižica. Nemožno ho namontovať na strechy, na ktorých sa vyskytujú preliačeniny, vypukliny či ryhy, ani na tie, na ktoré bol nanesený tmel a rôzne nátery. V prípade vozidiel s posuvnou strechou zhotovenou z plechu treba príslušenstvo umiestniť do vnútra jej obvodu. Strechu pritom neuvádzajte do pohybu. Príslušenstvo neumiestňujte na miesta, kde sa spája pevná a pohyblivá časť strechy. Neumiestňujte ho ani na tie vozidlá, u ktorých chýba ovládanie okna na predných dverách.

Náklad a riadenie

Ubezpečte sa, či maximálnemu zaťaženiu vozidla zodpovedá hmotnosť nákladu, pozostávajúceho z príslušenstva a nákladu prípustného pre toto príslušenstvo. Nikdy neprekračujte prípustné zaťaženie strechy vozidla ani prípustné zaťaženie príslušenstva. Náklad umiestnite na výrobok tak, aby neprečnieval z profílu vozidla a aby sa jeho ťažisko nachádzalo čo najnižšie. Lyže a snowboard uložte tak, aby ich špičky smerovali k zadnej časti vozidla. Náklad nepokrývajte takými predmetmi, ktoré môžu zvýšiť jeho aerodynamický odpor. Skontrolujte, či sa lyže nevsádzajú z prednej časti, ak sa pripoje nachádzajú na zadnom príslušenstve. Pred jazdou sa ubezpečte, či je všetko správne uzatvorené

a upevnené. Počas cesty pravidelne kontrolujte utiahnutie remeňov, matíc a skrutičiek vo všeobecnosti, rovnako ako záchytné body nákladu. Túto operáciu opakujte v pravidelných intervaloch v závislosti od typu vozovky. Ubezpečte sa, či sa žiadna časť nákladu nedotýka strechy vozidla a neohrozuje jej neporušenosť. Príslušenstvo inštalované na streche vozidla zvyšuje priestorovú výšku. Tejto skutočnosti treba venovať mimoriadnu pozornosť pri prechádzaní podjazdmi, garážami tunelmi apod. Inštalovaniu nosných prípravkov a nákladu treba prispôbiť riadenie vozidla pri zrýchlení, brzdění a zatáčaní. Predovšetkým pôsobenie vetra, prudké brzdění, ostré zákruty, hrbole a jamy vplyvajú na ovládateľnosť dopravného prostriedku. Rýchlosť treba znížiť v súlade s obmedzeniami podľa miestnych zákonov. Nikdy neprekračujte maximálnu rýchlosť 130 km/h. Po každom použití výrobku skontrolujte jeho neporušenosť. S cieľom obmedziť spotrebu paliva demontujte výrobok z vozidla, ak ho nepoživate.

Pripomienky k magnetickému príslušenstvu

Užívateľom s PACEMAKERMI odporúčame, aby udržiavali magnety v dostatočnej vzdialenosti od prístroja.

Údržba a skladovanie

Časom sa remene, skrutičky a pod. podliehajúce opotrebovaniu môžu poškodiť. Je teda nevyhnutné ich vymeniť. Pri náhodnom páde príslušenstva treba ihneď zistiť, či sa nepoškodilo – či na ňom nevznikli praskliny alebo také viditeľné deformácie, ktoré by mohli nepriaznivo vplyvať na jeho správnu funkčnosť. V takom prípade vymeňte poškodenú časť alebo samotné príslušenstvo. Pred každým umývaním vozidla v automatickej umývačke výrobok demontujte.

Pripomienky k magnetickému príslušenstvu

Magnetické príslušenstvo možno nechať na streche vozidla obmedzene a výhradne počas doby jeho používania. Ak sa výrobok nechá na streche príliš dlho, mohlo by dôjsť k zmene farby strechy vozidla, prípadne k znemožneniu odpojenia príslušenstva. Ak je vozidlo nechránené, príslušenstvo odporúčame zo strechy demontovať a uložiť do batožinového priestoru. Magnetické príslušenstvo odporúčame nikdy nepribližovať k iným magnetickým prístrojom či častiam, aby nedošlo k zmene magne-tizmu dosák.

Zodpovednosť

Pri preprave na Vašom vozidle v plnom rozsahu zodpovedáte za bezpečnosť Vašu i iných osôb. Výrobca nepreberá žiadnu zodpovednosť za prípadné škody na predmetoch či osobách v dôsledku nesprávnej montáže príslušenstva alebo nadmernej rýchlosti či nesprávneho riadenia. S týmito upozorneniami treba oboznámiť každého ďalšieho vodiča, ktorý používa Vaše vozidlo s inštalovaným príslušenstvom. Na príslušenstve v žiadnom prípade nevykonávajte zmeny ani zásahy: za škody na veciach či osobách výrobcu nezodpovedá.

UPOZORNĚNÍ

Vážení spotřebitelé, děkujeme, že jste zvolili náš výrobek. Toto příslušenství bylo navrhnuté, vyrobené a pečlivě kolaudované podle přísných platných norem. Připomínáme, aby jste si pozorně přečetli následující text, pro ochranu vaší vlastní bezpečnosti a všech cestujících. Uchovávejte tuto příručku a zvláště pak manuál pro instalaci příslušenství v tvém automobilu. Přečtěte si pozorně uživatelský manuál před začátkem sestavení a montáže příslušenství a před uložením nákladu. Pamatujte na to, že jste vždy povinen dodržovat platné zákony země určení.

Instalace

Nainstalujte příslušenství tak, jak je uvedeno v dodané uživatelské příručce. Neprovádějte montáž, ani nepoužívejte výrobek v případě nějaké poruchy týkající se montáže; v takovém případě konzultujte místního prodejce. Neinstalujte ani nepoužívejte výrobek, pokud chybí některá z jeho součástí. Po namontování příslušenství na vozidlo s ním silně zahýbejte sem a tam, aby jste se ujistil, že je dobře zajištěné. To samé vykonajte i po uložení nákladu. Poznámky. Dávejte pozor na to, aby montáž výrobku nijak neomezovala nebo nepoškodila činnost antén, posuvných střeš, spoilerů a jiných součástí střechy automobilu. Dávejte pozor při otvírání dveří s přihlídnutím na prostorové rozměry.

Poznámky k příslušenství s magnety

Příslušenství s magnety nemůže být použité na střeších vozidel vyrobených ze zvláštních materiálů jako jsou hliník, nerezavějící ocel, laminát. Nemůže být namontované na střeších, které prezentují vypukliny nebo popraskaný povrch nebo které byly opravované či byly vícekrát přelakovávané. V případě, že má automobil posuvnou střechu, umístit příslušenství uvnitř jejího obvodu a mít na paměti, že se tato nesmí otvírat. Dávat pozor, aby se příslušenství neumístilo na spár pevné a posuvné části střechy. Neumístovat příslušenství na vozidla, která mají sklo předních dveří bez ovládání.

Náklad a řízení

Ujistěte se, že maximálnímu povolenému nákladu vozidla odpovídá skutečná hmotnost nákladu, skládající se z příslušenství a z nákladu přípustného pro toto příslušenství. Nikdy nepřekročit maximální náklad povolený pro střechu vozidla a příslušenství. Umístěte náklad na výrobek tak, aby nevyčníval z obrysu vozidla, a tak aby bylo těžiště nákladu co nejnižší. Lyže a snowboard umístěte špičkami otočenými směrem dozadu automobilu a nezakrývejte náklad ničím co by mohlo zvýšit aerodynamický odpor. Zkontrolujte, jestli lyže vpředu nevyklouzávají, když jsou přichyty na zadním příslušenství. Před cestou se ujistěte, že je vše dobře zavřené a utažené; během cesty pravidelně kontrolujte utažení řemenů, matic a šroubů a stejně tak záchytné body nákladu. Opakujte kontrolu v pravidelných intervalech v závislosti na typu vozovky. Ujistěte

se, že se žádná část nákladu nedotýká střechy vozidla a nemůže jí poškodit. Příslušenství nainstalované na střeše vozidla představuje zvýšení prostorové výšky; dávejte velmi dobrý pozor v podjezdech, garážích, tunelech atd. V důsledku nainstalování příslušenství a umístění nákladu je nutné přizpůsobit jízdu při akceleraci, brzdění a v zatáčkách. Zvláště pak je ovlivněná ovládatelnost vozidla vlivem větru, prudkého brzdění, ostrých zatáček, hrbolů a děr. Zmírnit rychlost v souladu s místními zákony a nikdy nepřekračovat limit 130 km/hod. Zkontrolujte integritu výrobku po každém jeho použití. Za účelem snížení spotřeby paliva doporučujeme příslušenství z vozidla sejmut, pokud není používáno.

Poznámka k příslušenství s magnety

Je doporučeno, aby se nositelé kardiostimulátoru nepřibližovali k magnetům nacházejícím se na zařízení.

Údržba a uskladnění

Časem se řemeny, matice atd. vystavují opotřebení a mohou se poškodit, v takovém případě je nutné je vyměnit. Při náhodném pádu příslušenství zkontrolujte okamžitě, jestli nejsou přítomné škody jako např. praskliny nebo viditelné deformace, které by mohly zabránit správnému fungování příslušenství. V takovém případě vymeňte poškozenou část nebo celé příslušenství. Sejměte výrobek ze střechy vždy před mytím vozidla v automatické mycí lince.

Poznámky pro příslušenství s magnety

Příslušenství s magnety smí být ponecháno na střeše vozidla pouze omezeně na dobu jeho použití. Pokud se nechá na střeše příliš dlouho, může dojít ke změně barvy střechy vozidla nebo k znemožnění sejmutí příslušenství. Doporučujeme, pokud auto zůstane bez hlídání, sejmut zařízení ze střechy a uložit ho do zavazadlového prostoru. Doporučujeme nepřibližovat nikdy příslušenství s magnety k jiným zařízením či magnetickým částem, aby se nezměnil magnetizmus desek.

Zodpovědnost

V případě dopravy na Vašem vozidle nesete plnou zodpovědnost za Vaší bezpečnost a ostatních cestujících. Výrobce se zříká jakékoliv zodpovědnosti za případné škody na věcech nebo osobách, způsobené nadměrnou rychlostí nebo nesprávným řízením vozidla. Informujte o tomto upozornění jakéhokoliv jiného řidiče, který bude používat Váš automobil s nainstalovaným příslušenstvím. V žádném případě nemějte ani nijak nezasahujte do příslušenství; v opačném případě výrobce nezodpovídá za škody na věcech nebo osobách.